

# Indigo

## SOLAR 2в1/ 3в1

### ИНСТРУКЦИЯ ПО ЭКСПЛУАТАЦИИ КОЛЯСКИ INDIGO

Артикул: IN118

Мы благодарим Вас за выбор коляски INDIGO



#### **ВНИМАНИЕ!**

Перед эксплуатацией коляски внимательно ознакомьтесь с инструкцией и сохраняйте ее для дальнейшего использования.

*Все приведенные в инструкции рисунки даны для общего представления о процессе сборки и эксплуатации.  
Производитель в праве вносить изменения во внешний вид и комплектацию изделия без предварительного уведомления покупателя.*

## ТРЕБОВАНИЯ ПО ТЕХНИКЕ БЕЗОПАСНОСТИ

**ВНИМАНИЕ:** несоблюдение данной инструкции может нанести ущерб здоровью вашего ребенка. Фирма не несет ответственности за ущерб, причиненный при неправильной эксплуатации коляски. Коляска предназначена для перевозки ребенка, возрастом с рождения до четырех лет, максимальный вес которого не должен превышать 22 кг.

- ! Запрещается вставлять пальцы в какие-либо механизмы изделия.
- ! Всегда ставьте коляску на тормоз при остановке. На наклонной поверхности эффективность тормоза ограничена. Никогда не оставляйте коляску без присмотра, если в ней находится малыш, даже когда она стоит на тормозе.
- ! Любая лишняя нагрузка может привести к потере стабильного положения коляски. Корзина для продуктов рассчитана на 2 кг. Сумка для мамы рассчитана на 2кг. Категорически запрещается превышать допустимый предел.
- ! Не вешайте вещи на ручки и не кладите их на капюшон, коляска может опрокинуться.
- ! Категорически запрещается поднимать коляску, спускать по лестнице или эскалатору, когда в ней находится ребенок.
- ! Не ставьте ребенка на сиденье, подножку и никогда не оставляйте его в коляске без присмотра.
- ! Обязательно пристегивайте ребенка 5-ти точечными ремнями безопасности, как только он научился сидеть самостоятельно.
- ! Максимальный возраст ребенка, перевозимого в люльке, не должен превышать 6 месяцев, а вес - 9кг.
- ! Люлька не замещает ребенку детскую кроватку.
- ! Запрещается использовать не оригинальные запасные части или аксессуары.
- ! Не размещайте коляску вблизи открытого огня и других источников высоких температур.
- ! Не разрешайте детям играть рядом с коляской без присмотра.
- ! Запрещается использовать коляску с углом наклона спинки менее 150° для ребенка в возрасте до 6 месяцев.
- ! В прогулочной версии коляска предназначена для ребенка в возрасте от 6 месяцев до 4 лет, максимальный вес которого не должен превышать 22 кг.
- ! Не используйте изделие, если на нем присутствуют следы поломки, не хватает каких-то деталей, крепежных элементов или разорвана ткань.
- ! Категорически запрещается складывать или раскладывать коляску, если в ней находится ребенок.
- ! Категорически запрещается раскладывать коляску из стороны в сторону. Невыполнение этих рекомендаций может привести к повреждению конструкции.
- ! Регулярно проверяйте целостность и прочность всех креплений, ручек, оснований.
- ! Убедитесь в правильности сборки перед использованием изделия.
- ! Коляска не предназначена для использования во время бега, катания на коньках или скейтборде.
- ! Перед использованием убедитесь, что все запирающие/удерживающие механизмы зафиксированы должным образом.
- ! Во избежание травм убедитесь, что ребенок находится на безопасном расстоянии, когда раскладываете и складываете коляску.
- ! Не разрешайте ребенку играть с коляской.
- ! Коляска рассчитана на одного ребенка.
- ! Всегда ставьте коляску на тормоз, когда кладете/сажаете или достаете ребенка.
- ! Будьте внимательны, когда поднимаете/спускаете коляску с тротуара, лучше двигать ее задним ходом.
- ! Сложите и несите коляску, если нужно поднять ее по лестнице, на эскалаторе, по крутому склону, пересеченной местности.
- ! Нельзя поднимать и нести коляску в разложенном виде с находящимся в ней ребенком.

## РЕКОМЕНДАЦИИ ПО УХОДУ

Пользователь должен регулярно проводить техническое обслуживание изделия.

Укрывайте коляску от дождя и снега с помощью дождевика. Постоянное или продолжительное нахождение изделия под воздействием солнечных лучей может изменить цвет некоторых материалов. Если коляска намочена, вытрите ее сухой тряпкой, чтобы металлические части не заржавели.

Складывайте коляску только после того, как она полностью просохла. Если вы оставите ее во влажном помещении, то на ней может образоваться плесень и ржавчина.

Храните коляску в сухом месте.

Протирайте влажной тряпкой пластмассовые и металлические детали изделия. Можно использовать нейтральное моющее средство. Категорически запрещается использовать растворитель, аммиак или бензин.

Тщательно очищайте колеса от пыли и песка.

Оси, втулки, подшипники следует периодически очищать от влаги и пыли с помощью WD 40 и смазывать силиконовой или графитовой смазкой, также это нужно сделать при появлении скрипа колес и пружин амортизаторов в процессе эксплуатации. Регулярно проверяйте уровень износа колес.

Периодически очищайте части из текстильных материалов мягкой щеткой для одежды.

Текстильные части изделия запрещается стирать в стиральной машине.

Коляску рекомендуется мыть губкой в воде не выше 30° С с добавлением мягких моющих средств без предварительного замачивания. Не гладить, не отбеливать.

## КОМПЛЕКТАЦИЯ

Перед сборкой коляски убедитесь, что все детали в наличии.

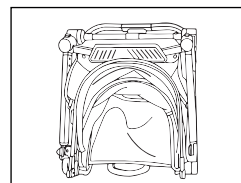

1. Рама  
2. Прогулочный блок

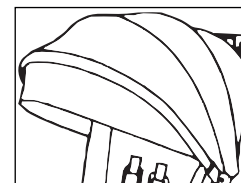

3. Капюшон

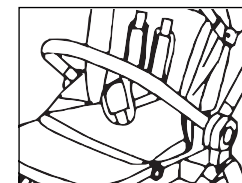

4. Бампер

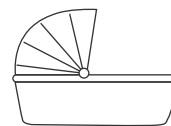

5. Люлька



6. Люлька-переноска  
(в модели 3 в 1)

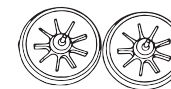

7. Задние колеса - 2 шт.

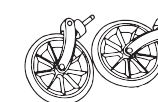

8. Передние колеса - 2 шт.

Запрещается эксплуатировать коляску, если какие-либо детали неисправны или повреждены.

## ИНСТРУКЦИЯ ПО СБОРКЕ

### 1. СБОРКА РАМЫ КОЛЯСКИ

Возьмитесь за ручку и потяните ее по направлению вверх до полного защелкивания. Разложите спинку прогулочного блока до щелчка (рис.1).

! Перед использованием коляски убедитесь, что замки зафиксированы.

! Во избежание травм, проследите, чтобы ребенок не прикасался к раскладывающимся частям коляски во время ее сборки или разборки.

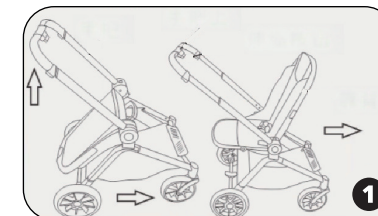

## 2. УСТАНОВКА/ СНЯТИЕ ПЕРЕДНИХ КОЛЕС

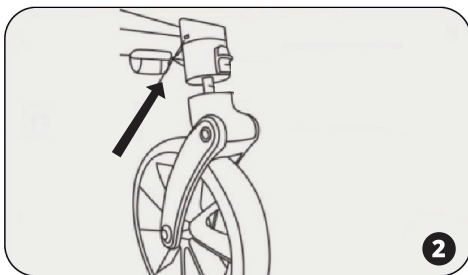

Вставьте передние колеса в гнезда, потяните за колесо, чтобы убедиться, что оно хорошо зафиксировано. Для того, чтобы снять колесо, нажмите на кнопку, указанную на рисунке, и вытащите колесо (рис. 2).

## 3. УСТАНОВКА/ СНЯТИЕ ЗАДНИХ КОЛЕС

Вставьте ось заднего колеса в отверстие заднего колесного блока на раме до характерного щелчка. Потяните за колесо и проверьте хорошо ли оно зафиксировано. Чтобы снять колесо, нажмите на кнопку, указанную на рисунке (рис. 3).

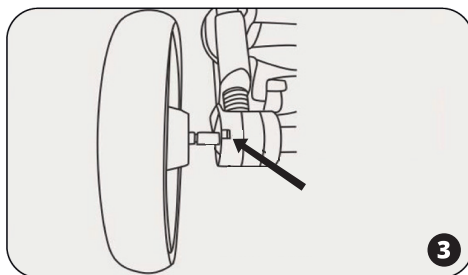

**! Перед использованием убедитесь в том, что колеса правильно установлены.**

## 4. УСТАНОВКА/ СНЯТИЕ БАМПЕРА

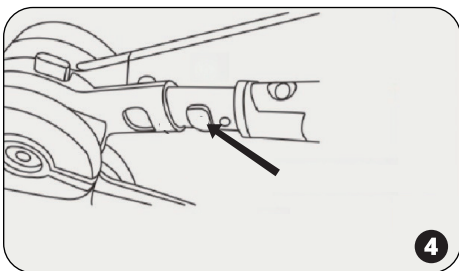

Закрепите бампер, вставив его в специальные гнезда до характерного щелчка. Перед использованием коляски убедитесь, что бампер хорошо зафиксирован. Нажмите на кнопки с двух сторон бампера, чтобы снять его (рис. 4).

**! Установите бампер до использования коляски.**

## 5. РЕГУЛИРОВКА ПОДНОЖКИ

Поднимите подножку на необходимую высоту. Нажимая на боковые кнопки с двух сторон, опустите подножку (рис. 5).

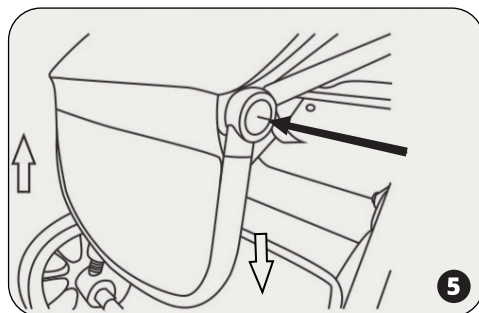

## 6. РЕГУЛИРОВКА ВЫСОТЫ РУЧКИ

Нажмите на кнопку на ручке (рис. 6) и отрегулируйте ручку по высоте (3 позиции).

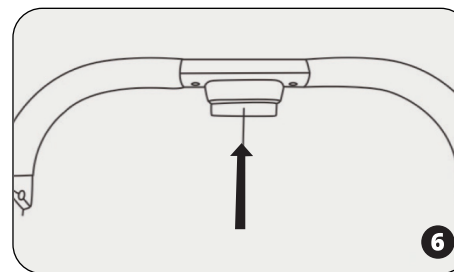

## 7. БЛОКИРОВКА КОЛЕС

Передние колеса вращаются вокруг вертикальной оси на 360°. Сдвиньте фиксатор, чтобы заблокировать колесо в направлении прямолинейного движения и разблокировать его (рис. 7).

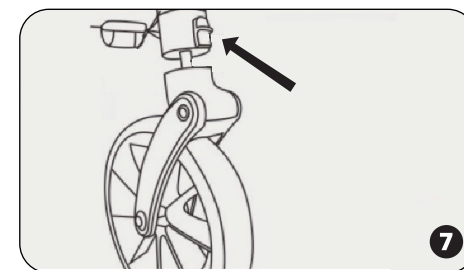

## 8. ТОРМОЗ

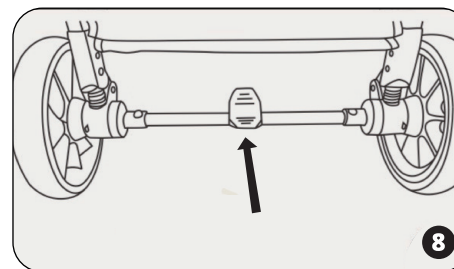

Стояночный тормоз блокирует задние колеса при нажатии на педаль (до щелчка). Чтобы продолжить движение, нужно вернуть педаль в исходное положение (рис. 8).

**! Никогда не катайте коляску, поставленную на тормоз.**

## 9. РЕМНИ БЕЗОПАСНОСТИ

Для фиксации ремней безопасности зафиксируйте все ремни в пряжке до щелчка. Отрегулируйте длину ремня с помощью плечевых и боковых ремней. Убедитесь, что ремни плотно удерживают ребенка. Нажмите на кнопку на пряжке чтобы открыть ремень (рис. 9).

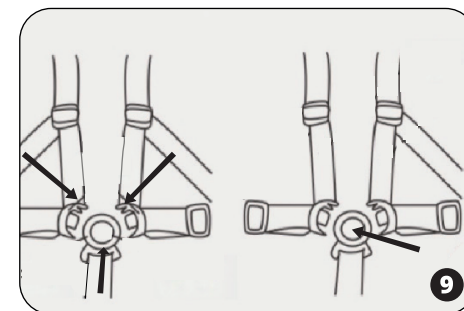

### 10. УСТАНОВКА КАПЮШОНА

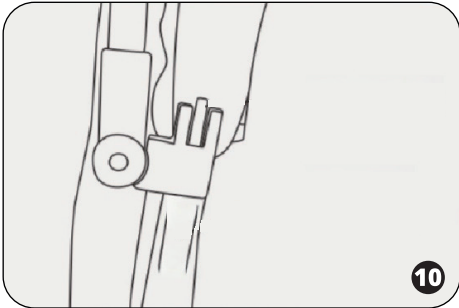

Вставьте фиксаторы капюшона в специальные гнезда. Отожмите фиксаторы и тяните вверх, чтобы снять капюшон (рис. 10).

### 11. РЕГУЛИРОВКА СПИНКИ

Отрегулируйте положение спинки (3 позиции), нажав на рычаг на задней панели сидения.

При регулировке угла наклона спинки не прикасайтесь ко второй кнопке блокировки (рис. 11).

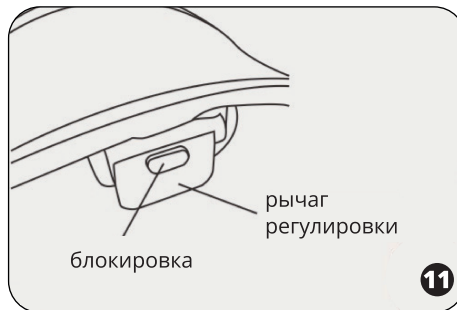

### 12. СНЯТИЕ ПРОГУЛОЧНОГО БЛОКА

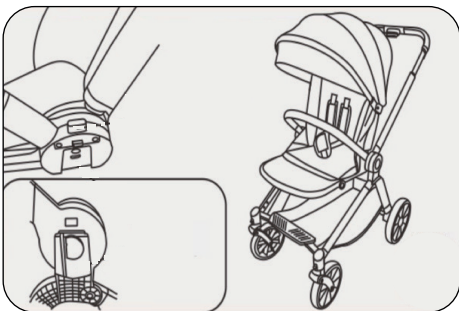

Для снятия прогулочного блока, нажмите на кнопки с двух сторон и потяните его вверх.

**Сидение можно устанавливать в 2х положениях: по ходу движения и против хода движения.**

Поставьте прогулочный блок на раму и зафиксируйте находящиеся по обеим сторонам крепления к основаниям на коляске до характерного щелчка (рис 12).

**! В прогулочной версии коляска предназначена для ребенка в возрасте от 6 месяцев до 4 лет, максимальный вес которого не должен превышать 22 кг.**

### 13. СКЛАДЫВАНИЕ КОЛЯСКИ

Нажмите на кнопку на ручке и переведите ручку в нижнее положение. Сложите спинку, нажимая на рычаг и вторую кнопку спинки, толкайте ее вперед до характерного щелчка. Поднимите коляску вверх за маленькую ручку, рама сложится автоматически (рис. 13).

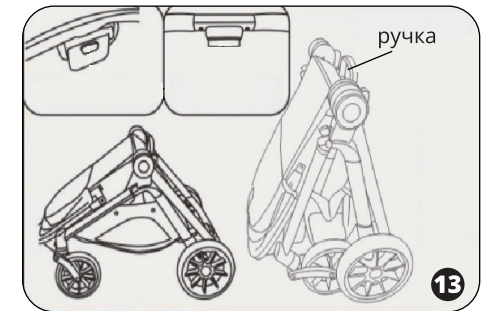

**! Во избежание травм убедитесь, что ребенок находится на безопасном расстоянии, когда раскладываете или складываете коляску.**

### 14. СБОРКА, УСТАНОВКА И ДЕМОНТАЖ ЛЮЛЬКИ



Потяните за металлические направляющие, как показано на рисунке, до щелчка. Для складывания люльки следует осуществить обратные действия (рис.14, 15).

Установите адаптеры на люльку.

Установите люльку на раме и, нажав, зафиксируйте крепления, находящиеся по обеим сторонам, до щелчка. Приподнимите люльку, чтобы убедиться, что она надежно прикреплена к раме коляски.

Чтобы снять люльку, нажмите на фиксаторы с каждой стороны люльки и снимите люльку с рамы.

**! Люлька должна быть расположена в направлении "лицом к маме".**

**! Никогда не поднимайте люльку, если капюшон не установлен под углом 90 градусов.**

**! Люлька предназначена для детей, которые не умеют сидеть, переворачиваться и приподниматься самостоятельно.**

**! Пользоваться люлькой можно только на устойчивой, твердой, горизонтальной и сухой поверхности. Не устанавливайте люльку на какие-либо подставки.**

**! Голова ребенка в люльке никогда не должна быть ниже его тела.**

**! Не кладите дополнительный матрас сверху на имеющийся или рекомендованный производителем.**

**! Перед началом использования убедитесь в том, что люлька или прогулочный блок надежно закреплены с обеих сторон коляски.**

**15. УСТАНОВКА АДАПТЕРОВ ДЛЯ ЛЮЛЬКИ-ПЕРЕНОСКИ**

Люлька-переноска предназначена для детей с максимальным весом 13 кг. Обязательно использование ремней безопасности.

Установите адаптеры в точки крепления на раме. Убедитесь, что адаптеры надежно установлены.

**16. УСТАНОВКА И ДЕМОНТАЖ ЛЮЛЬКИ-ПЕРЕНОСКИ**

Места крепления ручек люльки-переноски должны располагаться над адаптерами, как указано на рисунке (рис. 16), нажмите на люльку-переноску до характерного щелчка.

! Убедитесь, что люлька-переноска прочно зафиксирована на раме, приподняв люльку. Одновременно нажмите на кнопки с двух сторон люльки-переноски, чтобы снять ее с рамы.

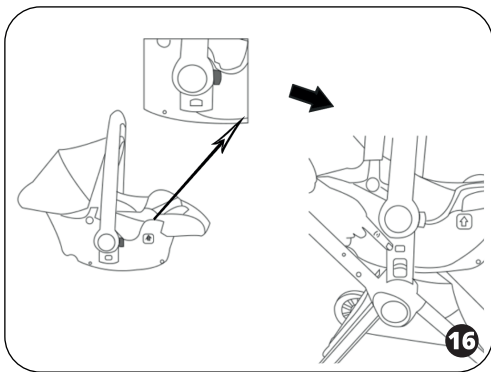

**ДЛЯ ЗАМЕТОК**

A series of horizontal lines for taking notes, spanning the right side of the page.